

Wohnmobil Ausstellfenster Bedienungsanleitung

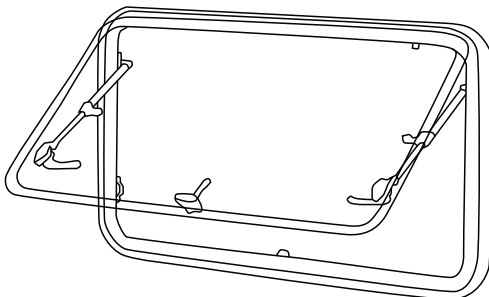
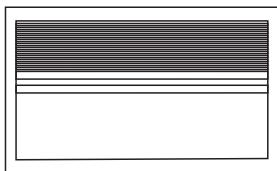

Produktinformationen

Art. Nr.	Öffnungsmaß in der Wand / mm	Radius / mm	Geeignete Wandstärke / mm	Öffnungswinkel des Fensters	Material
12228	W 500 x H 300	R75	25-37	23°-30°	Acrylglas
12229	W 700 x H 400	R75	25-37	34°-70°	Acrylglas

Anwendung: Geeignet für Wohnmobile, Campervans, Reisemobile und ähnliche Freizeitfahrzeuge.

Zertifizierung: E-mark genehmigt.

Sicherheitsinformationen



Bitte beachten Sie die folgenden Sicherheitsrichtlinien, um eine sichere Verwendung zu gewährleisten:

1. Achten Sie bei der Montage auf Ihre Sicherheit, um Verletzungen zu vermeiden.
2. Um die einwandfreie Funktion und die Garantie zu gewährleisten, zerlegen oder verändern Sie keine Teile des Ausstellfensters eigenständig.
3. Überprüfen Sie regelmäßig den Zustand des Ausstellfensters und reparieren Sie es umgehend bei sichtbaren Schäden.

Benötigtes Werkzeug (nicht enthalten):

Bohrmaschine, Schraubendreher, Maßband, Dichtstoffpistole, Cuttermesser.

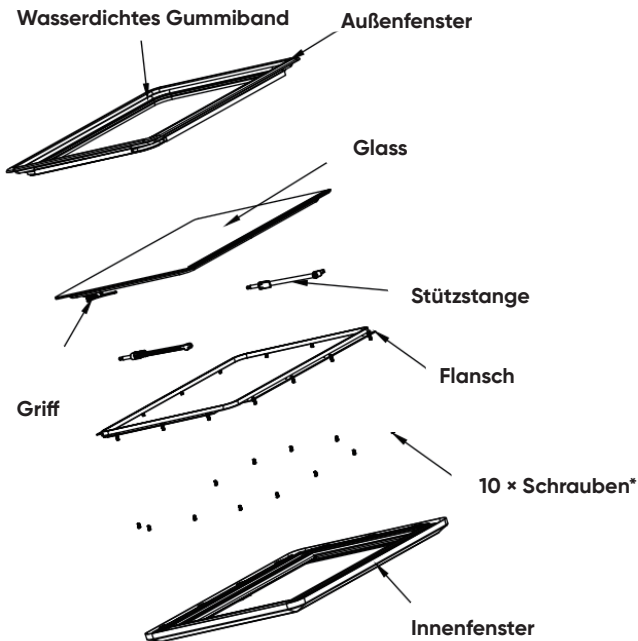

*Ersatzschrauben sind im Set enthalten.

Montageanleitung

Schritt 1

Schneiden Sie eine Öffnung in die Wand gemäß den angegebenen Maßen. Sie können die beigefügte braune Kartonschablone als Vorlage für den Ausschnitt verwenden. Es wird empfohlen, die Höhe und Breite der Öffnung um zusätzlich 1–2 mm zu erweitern, um die Montage zu erleichtern.

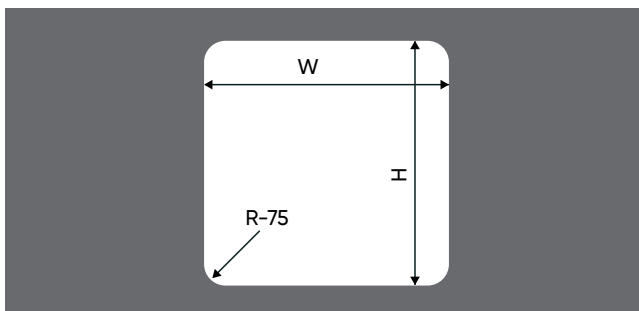

Maßeinheit: mm

Wandausschnittgröße

Schritt 2

Tragen Sie rund um den Fensterrahmen einen strukturellen Klebstoff auf, um die Wasserdichtigkeit zu verbessern.

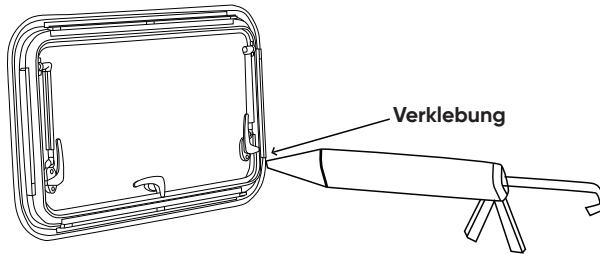

Schritt 3

Setzen Sie das Außenfenster in die vorbereitete Öffnung ein. Platzieren Sie dann den Flansch auf der Innenseite der Wand und verschrauben Sie den Flansch mit dem Außenfenster.



Abbildung des befestigten Außenfensters

Schritt 4

Setzen Sie das Innenfenster ein, indem Sie die Ausrichtungsstifte (6 oder 8 dünne Metallstifte, je nach Größe) des Flansches in die Kunststoffschlitze des Innenfensters stecken. Drücken Sie das Innenfenster, bis Sie ein Klickgeräusch hören, und überprüfen Sie anschließend, ob die Stifte fest in den Schlitzen sitzen. **HINWEIS:** Das Innenfenster ist nicht richtungsgebunden und kann beliebig herum eingebaut werden.

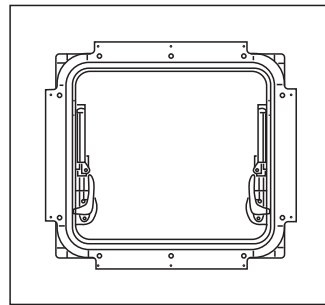
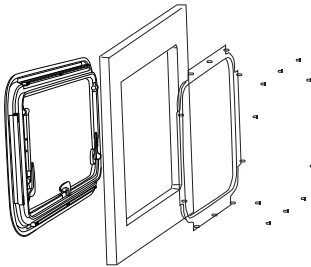
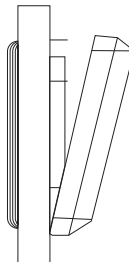
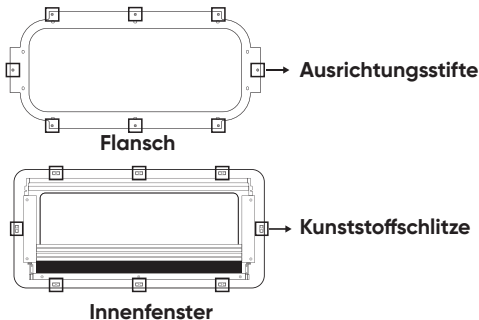

Schritt 5

Öffnen Sie das Außenfenster, indem Sie die Griffe entriegeln und das Glas nach außen drücken. Schließen Sie das Fenster, indem Sie die Griffe heranziehen und drehen, bis Sie ein Klickgeräusch hören.



Abbildung des eingebauten Fenstersets

Wartung & Pflege

Tägliche Reinigung: Spülen Sie die Fensteroberfläche mit Wasser ab, um Staub und Schmutz zu entfernen. Reinigen Sie Fensterrahmen und Scheibe mit geeigneten Reinigungsmitteln (verwenden Sie keine aggressiven oder korrosiven Mittel), spülen Sie anschließend mit klarem Wasser nach und trocknen Sie alles gründlich ab.

Dichtungsprüfung: Überprüfen Sie mindestens alle drei Monate, ob Risse durch Alterung oder Verformung entstanden sind. Falls ja, tauschen Sie das Fenster rechtzeitig aus.

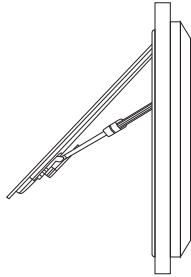
Garantiebedingungen

Dauer: Zwei Jahre Garantie bei sachgemäßer Nutzung.

Service: Reparatur und Support mit gültigem Kaufnachweis.

Ausschlüsse: Schäden durch unsachgemäße Nutzung, falsche Anwendung oder nicht autorisierte Reparaturen sind ausgeschlossen.

Bei Fragen oder Garantieansprüchen wenden Sie sich bitte an: info@farosun.eu

RV Casement Window User Manual

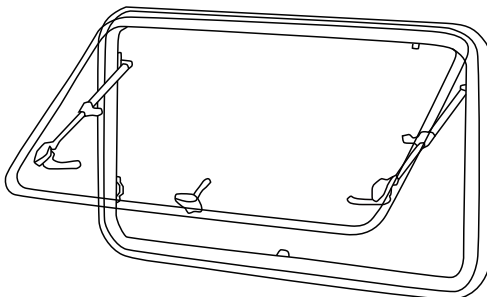
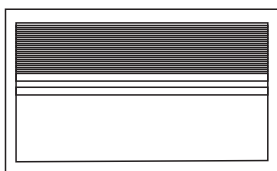

Product Information

Art. Nr.	Opening size on the wall / mm	Radius / mm	Suitable wall thickness / mm	Opening angle of the window	Material
12228	W 500 x H 300	R75	25-37	23-30°	Acrylic
12229	W 700 x H 400	R75	25-37	34-70°	Acrylic

Application: Suitable for RVs, camper vans, motorhomes, and similar recreational vehicles.

Certification: E-mark approved.

Safety Instructions



Please follow the safety guidelines below to ensure safe use:

1. Ensure safety during installation to avoid injury.
2. To ensure proper performance and warranty, do not disassemble or modify any part of the casement window yourself.
3. Regularly check the use of the casement window, and repair it in time if any damage is spotted.

Installation Tools (Not Provided):

Electric drill, screwdriver, tape measure, sealant gun, utility knife

Parts

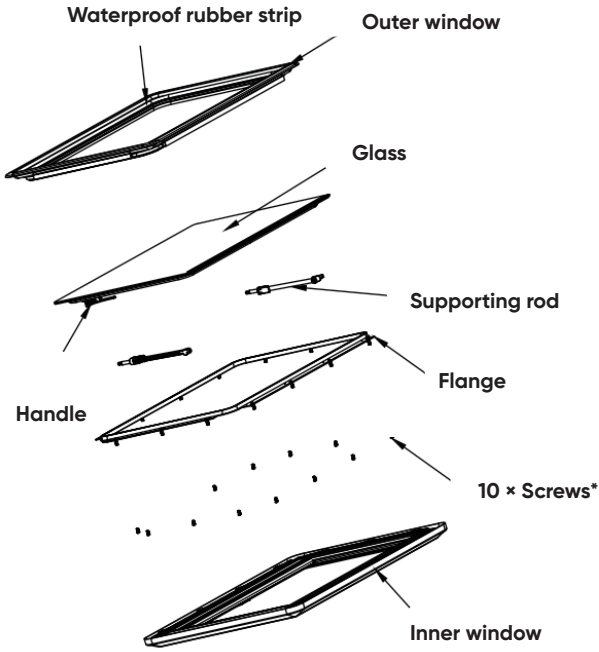

*Spare screws are included in the set.

Installation Guide

Step 1

Cut an opening on the wall according to the specifications. You can use the attached brown cardboard as your opening reference. It is recommended to widen the height and width of the opening to an additional 1-2 mm to facilitate your installation.

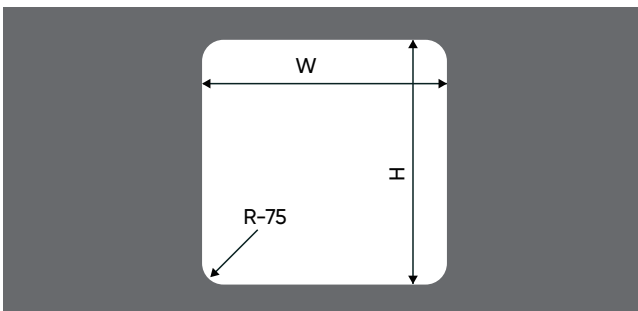

Mesaured in mm

Wall opening size

Step 2

Apply structural adhesive glue around the perimeter of the window to improve the waterproofness.

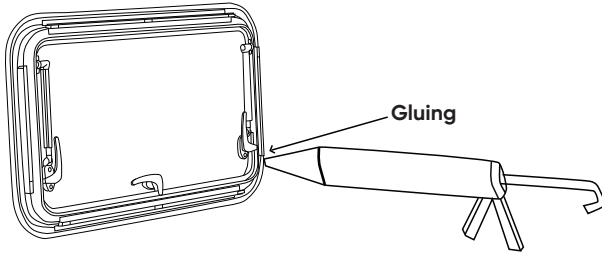

Step 3

Position the outer window on the external wall opening, then place the flange on the internal wall, using screws to lock the flange and the outer window.

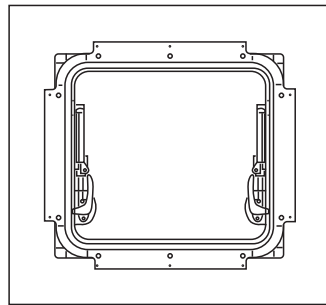
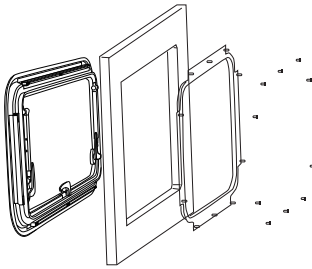
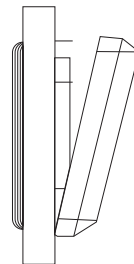
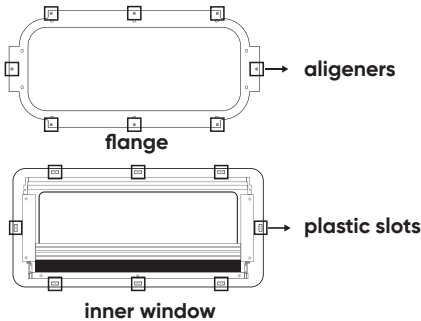

Illustration of the fixed outer window

Step 4

Position the inner window by inserting the aligners (6 or 8 thin metal sticks, depending on the size) on the flange into the plastic slots on the inner window. Press the inner windows until you hear a clicking sound, then double check to ensure the aligners fit firmly into the slots. **NOTICE:** The inner window is non-directional and can be installed either way up.



Step 5

Opening the outer window by unlocking the handles and pushing the glass and closing the window by pulling the handles and turning the handles until you hear a clicking sound.

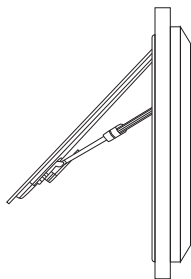

Illustration of the installed window set

Maintenance & Care

Daily cleaning: Wash the window surface with water to remove dust and debris. Clean window frames and glass with cleaning agents (do not use corrosive cleaning agents), then rinse it with water and dry.

Seal check: Check at least once every three months to see if there is any cracks caused by aging deformation, if so, please replace the window timely.

Warranty Terms

Duration: Two-year warranty for defects under normal use.

Services: Repair and support offered with valid evidence of purchase.

Exclusions: Damage from misuse or unintended area of application, and unauthorized repairs.

If you have any questions or a warranty claim, please contact: info@farosun.eu

Finestra a ribalta per camper Manuale dell'utente

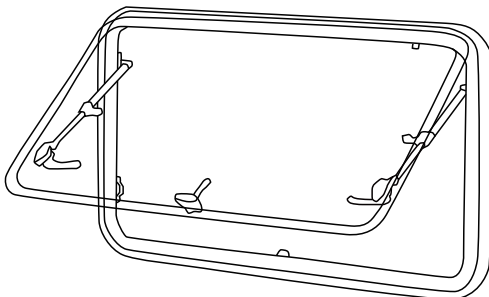
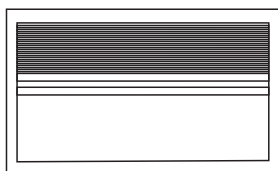

Informazioni sul Prodotto

Art. Nr.	Dimensioni dell'apertura nella parete / mm	Raggio / mm	Spessore parete compatibile / mm	Angolo di apertura della finestra	Materiale
12228	W 500 x H 300	R75	25-37	23°-30°	Acrilico
12229	W 700 x H 400	R75	25-37	34°-70°	Acrilico

Applicazione: Adatta per camper, furgoni camperizzati, motorhome e altri veicoli ricreazionali simili.

Certificazione: Conforme alla certificazione E-mark.

Istruzioni di Sicurezza



Seguire attentamente le seguenti indicazioni per garantire un utilizzo sicuro:

1. Assicurarsi di lavorare in sicurezza durante l'installazione per evitare infortuni.
2. Per garantire il corretto funzionamento e la validità della garanzia, non smontare né modificare alcuna parte della finestra a battente.
3. Controllare regolarmente lo stato della finestra e provvedere tempestivamente alla riparazione in caso di danni.

Strumenti di Installazione (non inclusi):

Trapano elettrico, cacciavite, metro a nastro, pistola per sigillante, taglierino

Componenti

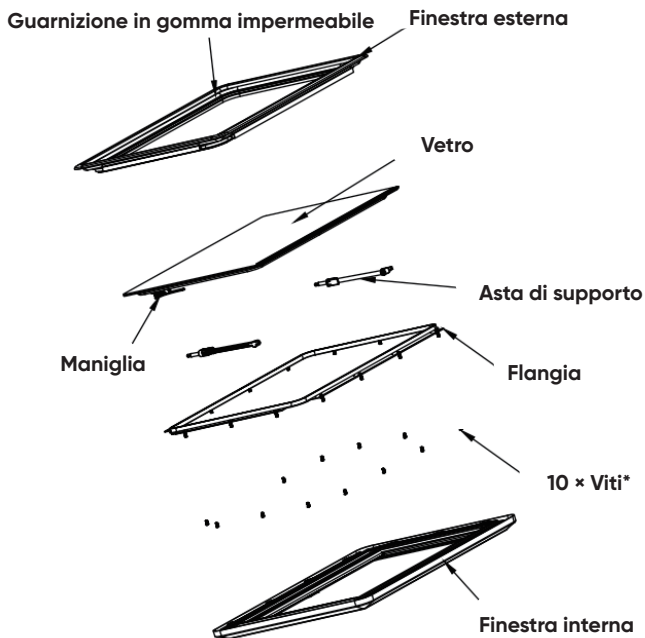

*Viti di ricambio incluse nel set.

Guida all'Installazione

Passaggio 1

Tagliare un'apertura nella parete seguendo le specifiche indicate. È possibile utilizzare il cartoncino marrone allegato come riferimento per il ritaglio. Si consiglia di aumentare altezza e larghezza dell'apertura di 1-2 mm per facilitare l'installazione.

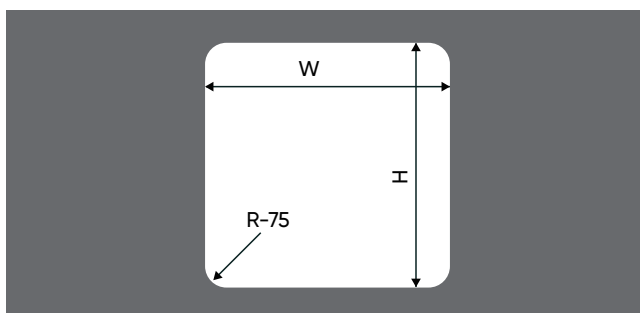

Misure in mm

Dimensione dell'apertura nella parete

Passaggio 2

Applicare del collante strutturale lungo tutto il perimetro della finestra per migliorarne l'impermeabilità.

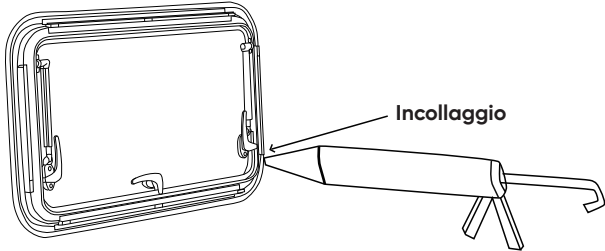

Passaggio 3

Posizionare la finestra esterna nell'apertura della parete esterna, quindi collocare la flangia sulla parete interna. Fissare la flangia e la finestra esterna utilizzando le viti.



Illustrazione della finestra esterna fissata

Passaggio 4

Posizionare la finestra interna inserendo le guide metalliche (6 o 8 astine sottili, a seconda della dimensione) presenti sulla flangia negli alloggiamenti in plastica della finestra interna. Premere la finestra interna finché non si sente un clic. Verificare che le guide siano saldamente inserite nelle rispettive fessure. **ATTENZIONE:** la finestra interna non ha un verso obbligato e può essere installata in entrambi i sensi.

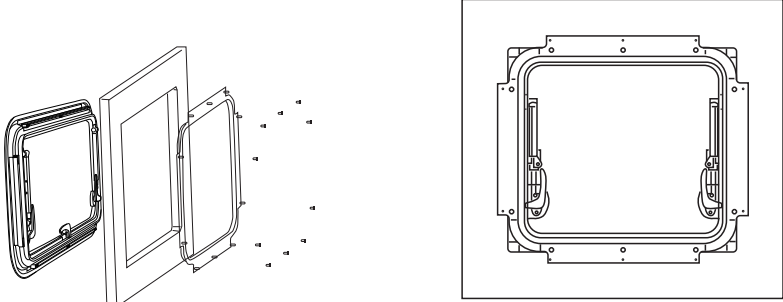
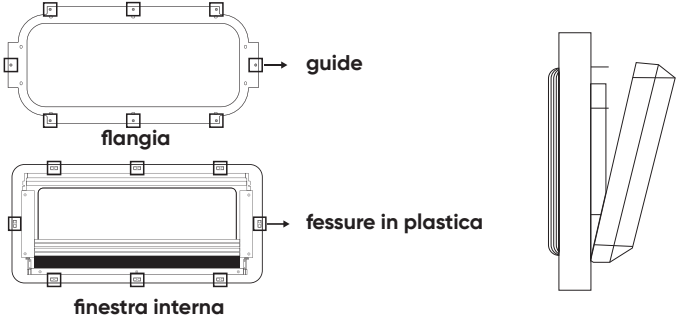

Passaggio 5

Per aprire la finestra esterna, sbloccare le maniglie e spingere il vetro. Per chiudere, tirare le maniglie verso di sé e ruotarle finché non si sente un clic.



Illustrazione della finestra installata

Manutenzione e Cura

Pulizia quotidiana: Lavare la superficie della finestra con acqua per rimuovere polvere e residui. Pulire i telai e il vetro con detergenti idonei (non utilizzare prodotti corrosivi), quindi risciacquare con acqua e asciugare.

Controllo delle guarnizioni: Controllare almeno ogni tre mesi se vi sono crepe causate da deformazioni dovute all'invecchiamento; in tal caso, sostituire tempestivamente la finestra.

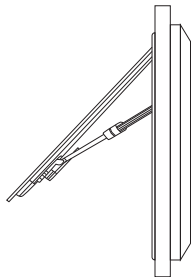
Condizioni di Garanzia

Durata: Garanzia di due anni contro difetti in condizioni di uso normale.

Servizi: Riparazione e assistenza disponibili presentando una prova valida d'acquisto.

Esclusioni: Danni causati da uso improprio, applicazioni non previste o riparazioni non autorizzate.

Per domande o richieste di garanzia, contattare: info@farosun.eu

Fenêtre à ouvrant extérieur pour camping-car Manuel de l'utilisateur

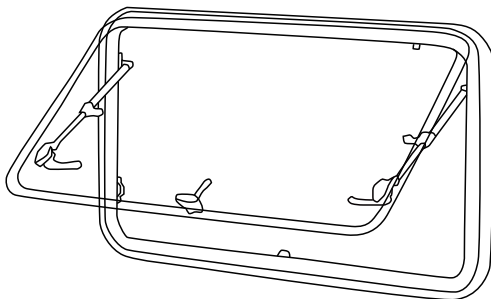
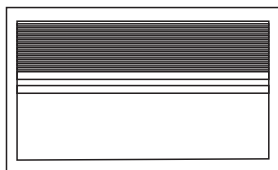

Informations sur le produit

Art. Nr.	Dimensions de l'ouverture dans la paroi / mm	Rayon / mm	Épaisseur de paroi compatible / mm	Angle d'ouverture de la fenêtre	Matériau
12228	W 500 x H 300	R75	25-37	23°-30°	Acrylique
12229	W 700 x H 400	R75	25-37	34°-70°	Acrylique

Application: Convient aux camping-cars, vans aménagés, autocaravanes et autres véhicules de loisirs similaires.

Certification: Homologuée E-mark

Consignes de sécurité



Veillez suivre les consignes de sécurité ci-dessous pour garantir une utilisation sûre:

1. Assurez-vous de respecter les règles de sécurité pendant l'installation afin d'éviter toute blessure.
2. Pour garantir les performances et la validité de la garantie, ne démontez ni ne modifiez aucune partie de la fenêtre à battant vous-même.
3. Vérifiez régulièrement l'état de la fenêtre à battant et effectuez les réparations nécessaires dès que des dommages sont constatés.

Outils d'installation (non fournis) :

Perceuse électrique, tournevis, mètre ruban, pistolet à mastic, cutter

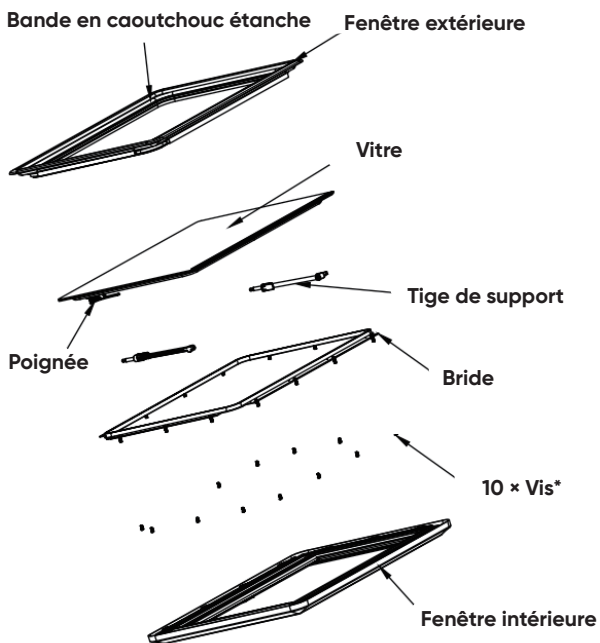

*Des vis de rechange sont incluses dans le kit.

Guide d'installation

Étape 1

Découpez une ouverture dans la paroi selon les spécifications. Vous pouvez utiliser le carton brun fourni comme référence pour l'ouverture. Il est recommandé d'agrandir la hauteur et la largeur de l'ouverture de 1 à 2 mm supplémentaires pour faciliter l'installation.

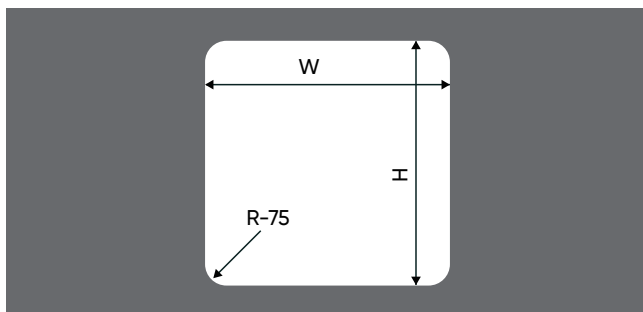

Dimensions en mm

Taille de l'ouverture dans la paroi

Étape 2

Appliquez de la colle structurelle autour du périmètre de la fenêtre pour améliorer l'étanchéité.

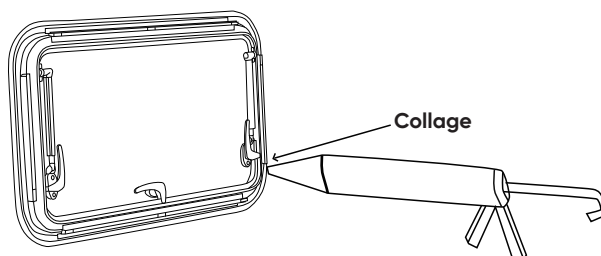

Étape 3

Positionnez la fenêtre extérieure sur l'ouverture extérieure de la paroi, puis placez la bride sur la paroi intérieure. Vissez pour fixer la bride et la fenêtre extérieure.

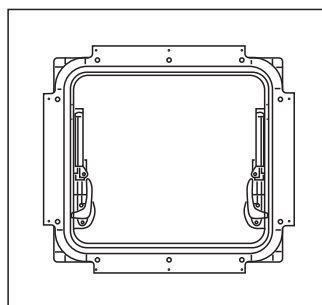
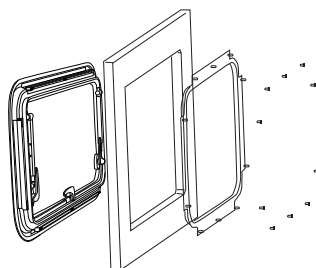
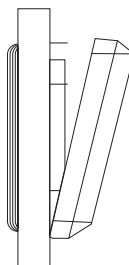
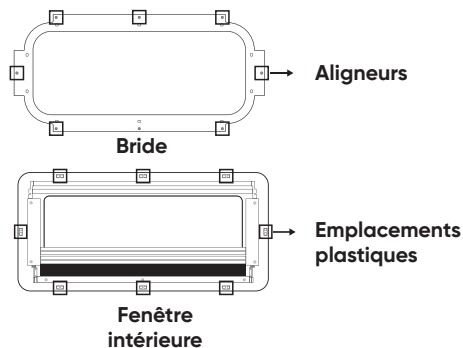

Illustration de la fenêtre extérieure fixée

Étape 4

Positionnez la fenêtre intérieure en insérant les aligneurs (6 ou 8 fines tiges métalliques, selon la taille) de la bride dans les emplacements plastiques de la fenêtre intérieure. Appuyez sur la fenêtre intérieure jusqu'à entendre un clic, puis vérifiez que les aligneurs sont bien insérés dans les emplacements. **REMARQUE:** La fenêtre intérieure n'a pas de sens spécifique et peut être installée dans les deux sens.



Étape 5

Ouvrez la fenêtre extérieure en déverrouillant les poignées et en poussant la vitre. Fermez la fenêtre en tirant sur les poignées et en les tournant jusqu'à entendre un clic.

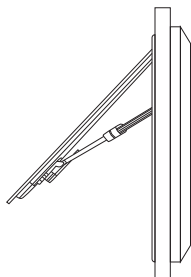

Illustration de la fenêtre installée

Entretien et soins

Nettoyage quotidien: Lavez la surface de la fenêtre à l'eau pour éliminer poussière et débris. Nettoyez les cadres et les vitres avec des produits non corrosifs, puis rincez à l'eau et séchez.

Vérification des joints: Contrôlez au moins une fois tous les trois mois s'il y a des fissures dues au vieillissement ou à une déformation. Le cas échéant, remplacez la fenêtre rapidement.

Conditions de garantie

Durée: Garantie de deux ans contre les défauts sous usage normal.

Services: Réparation et assistance proposées sur présentation d'une preuve d'achat valide.

Exclusions: Dommages causés par une mauvaise utilisation, une utilisation non prévue ou des réparations non autorisées.

Pour toute question ou réclamation, veuillez contacter: info@farosun.eu

Ventana abatible para autocaravana Manual de Usuario

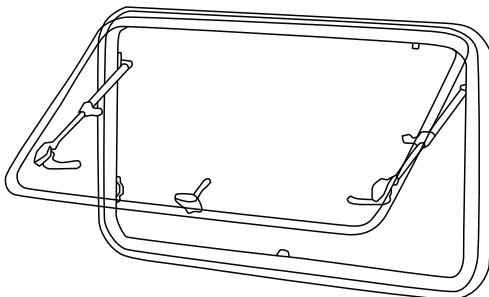
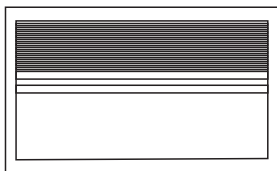

Información del Producto

Art. Nr.	Tamaño de apertura en la pared / mm	Radio / mm	Espesor de pared adecuado / mm	Angulo de apertura de la ventana	Material
12228	W 500 x H 300	R75	25-37	23°-30°	Acrílico
12229	W 700 x H 400	R75	25-37	34°-70°	Acrílico

Aplicación: Adecuada para vehículos recreativos (RV), campers, autocaravanas y vehículos recreativos similares.

Certificación: Aprobado con sello E-mark.

Instrucciones de Seguridad



Por favor, siga las siguientes pautas para garantizar un uso seguro:

1. Asegure la seguridad durante la instalación para evitar lesiones.
2. Para garantizar el rendimiento y la garantía, no desmonte ni modifique ninguna parte de la ventana abatible usted mismo.
3. Revise regularmente la ventana abatible y repárela a tiempo si detecta algún daño.

Herramientas para la Instalación (No Incluidas):

Taladro eléctrico, destornillador, cinta métrica, pistola para sellador, cuchillo multiusos.

Partes

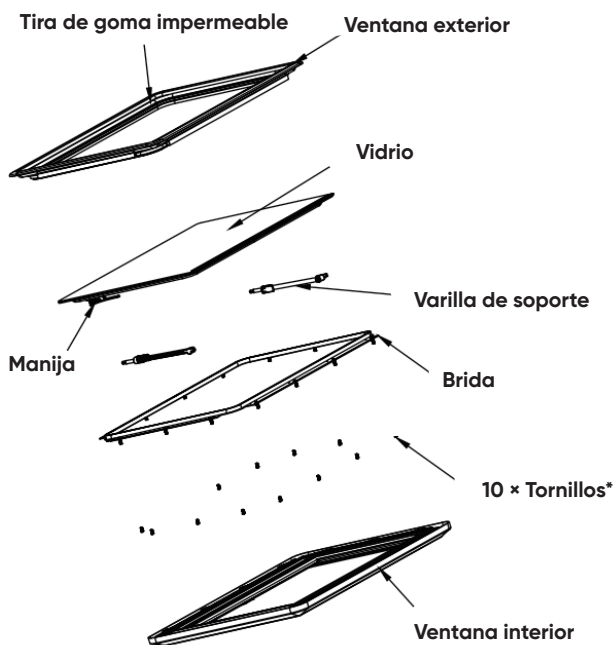

*Se incluyen tornillos de repuesto en el set.

Guía de Instalación

Paso 1

Corte una apertura en la pared según las especificaciones. Puede usar el cartón marrón adjunto como referencia para la apertura. Se recomienda ampliar la altura y el ancho de la apertura en 1-2 mm adicionales para facilitar la instalación.

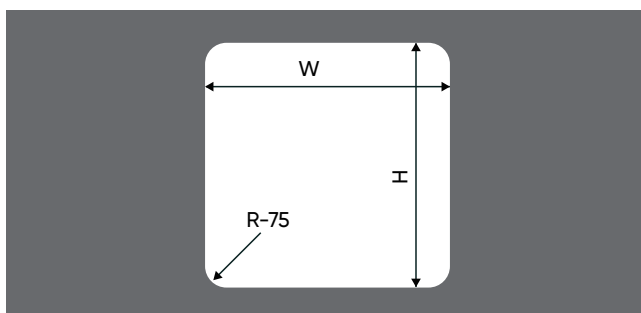

Medidas en mm

Tamaño de apertura en la pared

Paso 2

Aplique adhesivo estructural alrededor del perímetro de la ventana para mejorar la impermeabilidad.

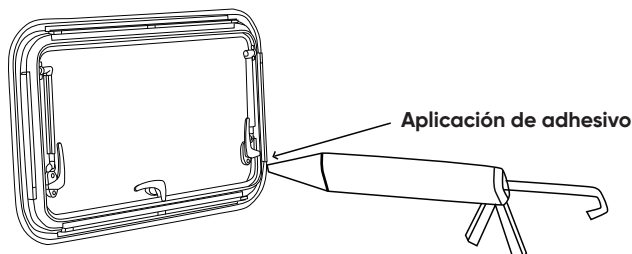

Paso 3

Coloque la ventana exterior en la apertura de la pared externa, luego coloque la brida en la pared interna, utilizando los tornillos para fijar la brida y la ventana exterior.



Ilustración de la ventana exterior fijada

Paso 4

Coloque la ventana interior insertando los alineadores (6 u 8 varillas metálicas delgadas, según el tamaño) en la brida dentro de las ranuras plásticas de la ventana interior. Presione la ventana interior hasta escuchar un clic y verifique que los alineadores estén firmemente encajados. **AVISO:** La ventana interior no tiene orientación específica y puede instalarse de cualquier lado.

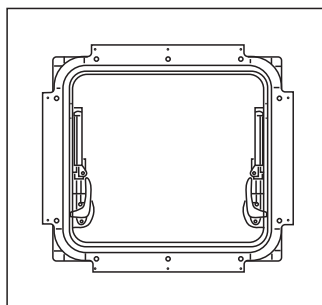
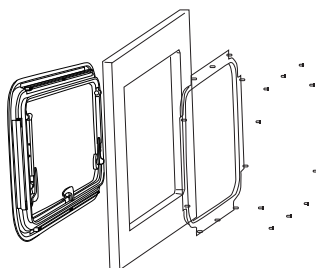
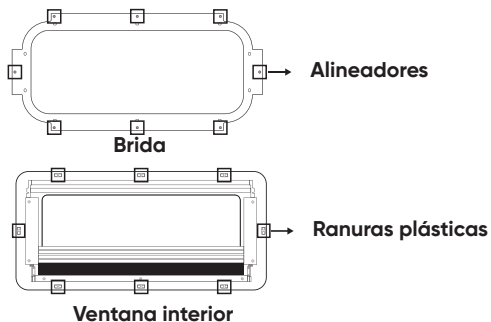

Paso 5

Abra la ventana exterior desbloqueando las manijas y empujando el vidrio. Cierre la ventana tirando y girando las manijas hasta escuchar un clic.



Ilustración del conjunto de ventana instalado

Mantenimiento y Cuidado

Limpieza diaria: Lave la superficie de la ventana con agua para eliminar polvo y suciedad. Limpie los marcos y el vidrio con productos de limpieza (no utilice productos corrosivos), luego enjuague con agua y seque.

Revisión del sello: Verifique al menos cada tres meses si existen grietas causadas por deformación o envejecimiento. En caso afirmativo, reemplace la ventana a tiempo.

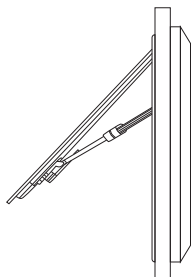
Términos de la Garantía

Duración: Garantía de dos años contra defectos bajo uso normal.

Servicios: Reparación y soporte con comprobante válido de compra.

Exclusiones: Daños por mal uso, aplicación no prevista o reparaciones no autorizadas.

Para preguntas o reclamaciones de garantía, contacte: info@farosun.eu

Camper uitklapraam

Gebruikershandleiding

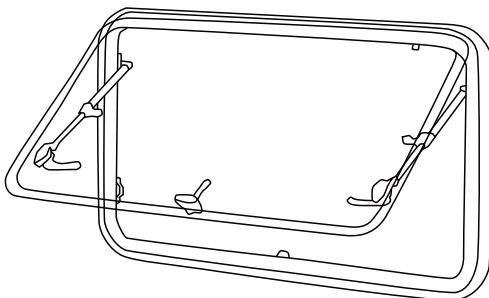
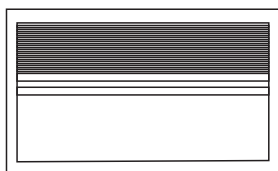

Productinformatie

Art. Nr.	Openingsmaat in de wand / mm	Radius / mm	Geschikte wanddikte / mm	Openingshoek van het raam	Materiaal
12228	W 500 x H 300	R75	25-37	23°-30°	Acryl
12229	W 700 x H 400	R75	25-37	34°-70°	Acryl

Toepassing: Geschikt voor campers, buscampers, mobilhomes en vergelijkbare recreatievoertuigen.

Certificering: E-mark goedgekeurd

Installatiegereedschap (niet meegeleverd):



Volg onderstaande veiligheidsrichtlijnen voor een veilig gebruik:

1. Zorg voor veiligheid tijdens de installatie om letsel te voorkomen.
2. Demonteer of wijzig geen onderdelen van het uitzetraam om goede werking en garantie te waarborgen.
3. Controleer regelmatig de staat van het uitzetraam. Repareer eventuele schade zo snel mogelijk.

Benodigtes Werkzeug (niet enthalten):

Elektrische boor, schroevendraaier, rolmaat, kitpistool, stanleymes

Onderdelen

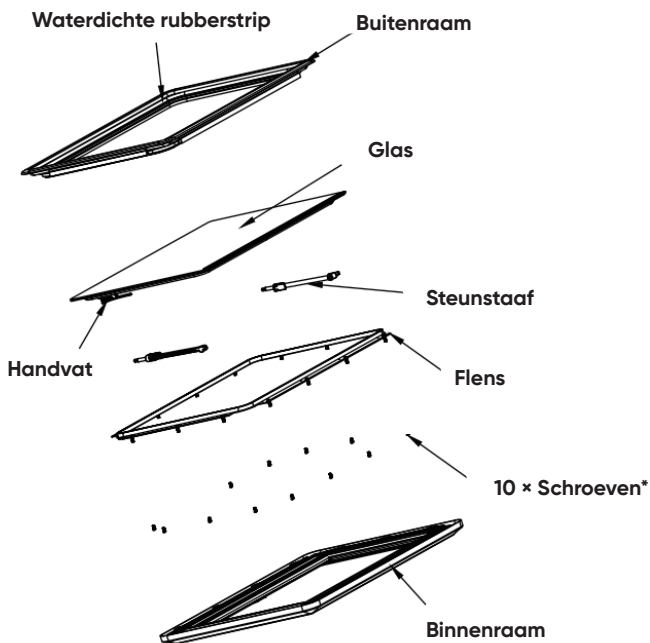

*Reserve schroeven zijn inbegrepen in de set.

Installatiehandleiding

Stap 1

Zaag een opening in de wand volgens de opgegeven specificaties. U kunt het bijgevoegde bruine karton gebruiken als sjabloon voor de uitsnede. Het is aan te raden om de hoogte en breedte van de opening met 1–2 mm extra te vergroten om de installatie te vergemakkelijken.

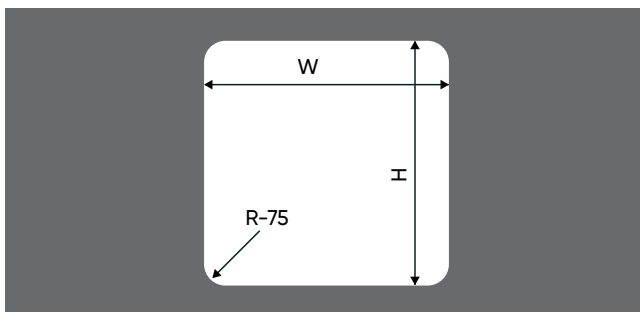

Gemeten in mm

Wanduitsnede-afmetingen

Stap 2

Breng structurele lijm aan rond de omtrek van het raam om de waterdichtheid te verbeteren.

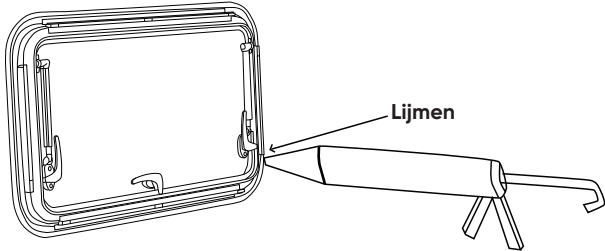

Stap 3

Plaats het buitenraam in de opening aan de buitenzijde van de wand. Bevestig daarna de flens aan de binnenzijde van de wand, en gebruik schroeven om de flens en het buitenraam samen vast te zetten.

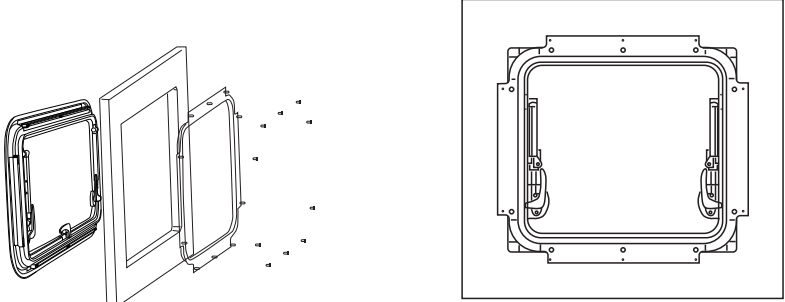

Illustratie van het vastgezette buitenraam

Stap 4

Plaats het binnenraam door de uitlijnstiften (6 of 8 dunne metalen staafjes, afhankelijk van de grootte) op de flens in de plastic gleuven van het binnenraam te steken. Druk het binnenraam aan tot u een klikgeluid hoort. Controleer vervolgens of alle uitlijnstiften goed vastzitten in de gleuven. **LET OP:** Het binnenraam is niet richtinggebonden en kan op beide manieren worden geplaatst.

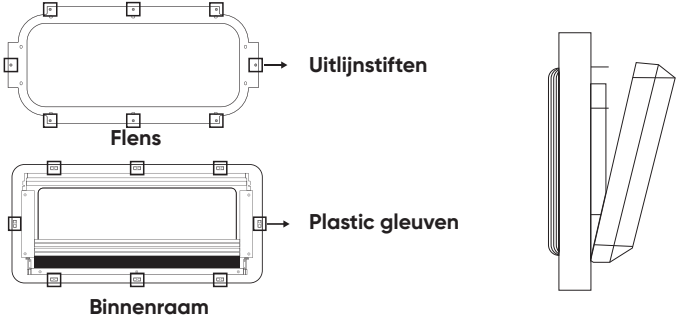

Stap 5

Open het buitenraam door de handvatten te ontgrendelen en het glas naar buiten te duwen. Sluit het raam door de handvatten naar u toe te trekken en te draaien tot u een klik hoort.

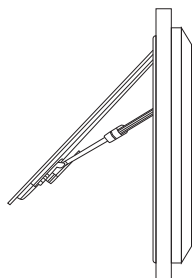

Illustratie van het geïnstalleerde raamsysteem

Onderhoud & Zorg

Dagelijkse reiniging: Spoel het raampoppervlak af met water om stof en vuil te verwijderen. Reinig het raamkozijn en het glas met een reinigingsmiddel (gebruik geen bijtende schoonmaakmiddelen), spoel daarna af met water en droog het oppervlak.

Afdichtingscontrole: Controleer minstens eenmaal per drie maanden of er scheuren zijn ontstaan door veroudering of vervorming. Vervang het raam tijdig indien nodig.

Garantiebepalingen

Duur: Twee jaar garantie op fabricagefouten bij normaal gebruik.

Diensten: Reparatie en ondersteuning worden verleend op vertoon van een geldig aankoopbewijs.

Uitsluitingen: Schade veroorzaakt door verkeerd gebruik, foutieve toepassingen of ongeautoriseerde reparaties.

Voor vragen of garantieclaims kunt u contact opnemen via: info@farosun.eu

Okno uchylne do kampera Instrukcja Obsługi

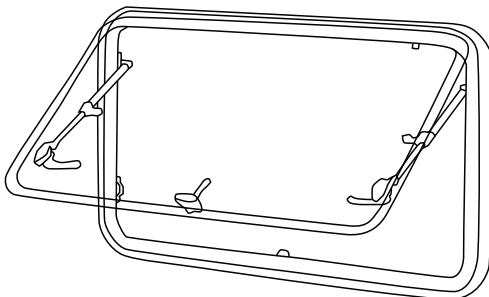
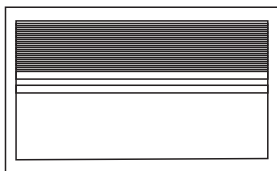

Informacje o Produkcie

Art. Nr.	Wymiar otworu montażowego w ścianie / mm	Promień zaokrąglenia / mm	Odpowiednia grubość ściany / mm	Kąt otwarcia okna	Materiał
12228	W 500 x H 300	R75	25-37	23°-30°	Akryl
12229	W 700 x H 400	R75	25-37	34°-70°	Akryl

Zastosowanie: Odpowiednie do kamperów, vanów kempingowych, przyczep i innych pojazdów rekreacyjnych.

Certyfikacja: Zatwierdzone zgodnie z normą E-mark.

Instrukcje Bezpieczeństwa



Proszę przestrzegać poniższych zasad, aby zapewnić bezpieczne użytkowanie:

1. Zapewnij bezpieczeństwo podczas montażu, aby uniknąć obrażeń.
2. Aby zagwarantować prawidłowe działanie i ważność gwarancji, nie demontuj ani nie modyfikuj żadnej części okna uchylnego samodzielnie.
3. Regularnie sprawdzaj stan okna. W przypadku zauważenia uszkodzeń należy niezwłocznie przystąpić do naprawy.

Narzędzia Montażowe (Niezałączone):

Wiertarka elektryczna, śrubokręt, miara, pistolet do silikonu, nóż segmentowy

Części

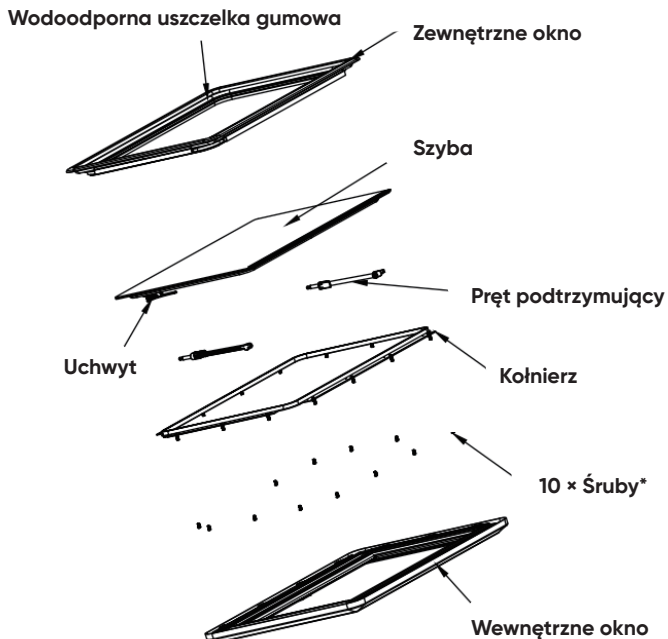

*Zapasowe śruby znajdują się w zestawie.

Instrukcja Montażu

Krok 1

Wytnij otwór w ścianie zgodnie ze specyfikacją. Możesz użyć dołączonego brązowego kartonu jako wzorca. Zaleca się, aby szerokość i wysokość otworu były większe o 1–2 mm, aby ułatwić montaż.

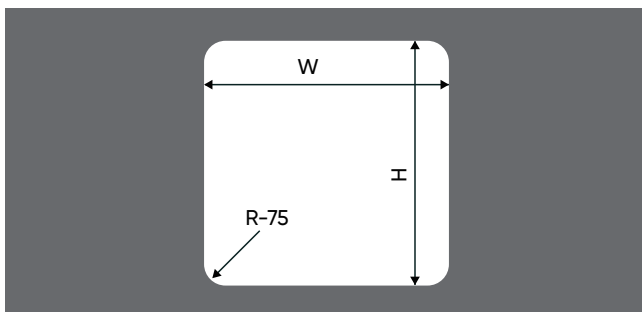

Wymiary w mm

Wielkość otworu w ścianie

Krok 2

Nałóż klej konstrukcyjny wokół krawędzi otworu, aby zwiększyć szczelność i wodoodporność.

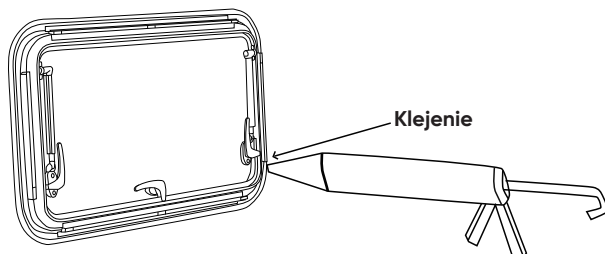

Krok 3

Umieść zewnętrzne okno w otworze po zewnętrznej stronie ściany, następnie przymocuj kołnierz po stronie wewnętrznej, używając śrub, aby połączyć kołnierz z zewnętrznym oknem.

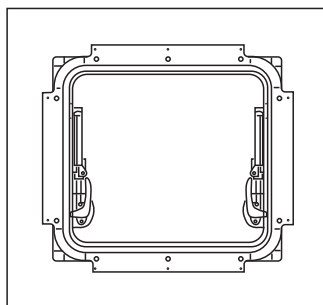
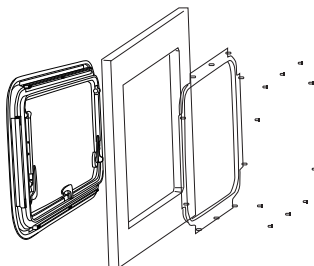

Ilustracja zamocowanego zewnętrznego okna

Krok 4

Zamontuj wewnętrzne okno, wkładając wyrównywacze (6 lub 8 cienkich metalowych prętów, w zależności od rozmiaru) z kołnierza do plastikowych gniazd w wewnętrznym oknie. Dociśnij okno, aż usłyszysz kliknięcie. Sprawdź, czy wyrównywacze są pewnie osadzone w gniazdach. **UWAGA:** Wewnętrzne okno nie ma określonej orientacji i może być zamontowane dowolną stroną do góry.

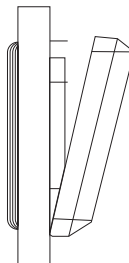
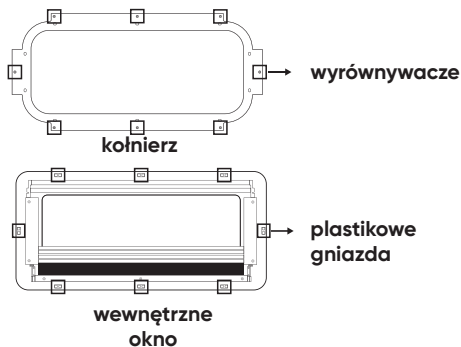

Krok 5

Otwórz zewnętrzne okno, odblokowując uchwyty i wypychając szybę. Aby zamknąć okno, pociągnij uchwyty i przekręć je, aż usłyszysz kliknięcie.

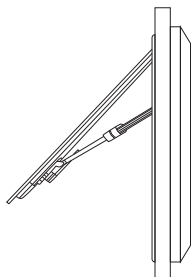

Ilustracja zamontowanego zestawu okna

Konserwacja i Pielęgnacja

Codziennie czyszczenie: Myj powierzchnię okna wodą, aby usunąć kurz i zanieczyszczenia. Ramy i szybę czyść środkami czyszczącymi (nie używaj środków żrących), następnie spłucz wodą i osusz.

Kontrola uszczelnień: Co najmniej raz na trzy miesiące sprawdź, czy na oknie nie pojawiły się pęknięcia spowodowane starzeniem się materiału. W przypadku ich wystąpienia należy wymienić okno w odpowiednim czasie.

Warunki Gwarancji

Okres: Dwuletnia gwarancja na wady powstałe przy normalnym użytkowaniu.

Usługi: Naprawy i wsparcie dostępne przy okazaniu ważnego dowodu zakupu.

Wyłączenia: Uszkodzenia spowodowane niewłaściwym użytkowaniem, zastosowaniem niezgodnym z przeznaczeniem oraz nieautoryzowanymi naprawami.

W przypadku pytań lub zgłoszenia reklamacji prosimy o kontakt: info@farosun.eu

Fönster med utåtöppning för husbil

Användarmanual

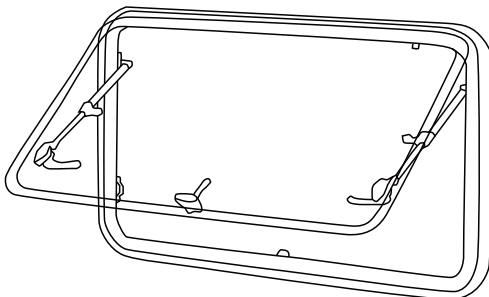
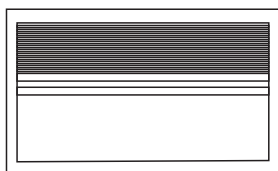

Produktinformation

Art. Nr.	Öppningsstorlek på väggen / mm	Radie / mm	Lämplig väggjocklek / mm	Öppningsvinkel för fönstret	Material
12228	W 500 x H 300	R75	25-37	23°-30°	Akryl
12229	W 700 x H 400	R75	25-37	34°-70°	Akryl

Användning: Lämplig för husbilar, campervans, motorhomes och liknande fritidsfordon.
Certifiering: E-märkning godkänd.

Säkerhetsinstruktioner



Vänligen följ säkerhetsanvisningarna nedan för säker användning:

1. Säkerställ säkerheten vid installation för att undvika skador.
2. För att garantera korrekt funktion och behålla garantin, får du inte själv demontera eller modifiera någon del av fönstret.
3. Kontrollera regelbundet fönstrets funktion och reparera det i tid om skador upptäcks.

Installationsverktyg (ingår ej):

Elbormaskin, skruvmejsel, måttband, tätningspistol, kniv

Delar

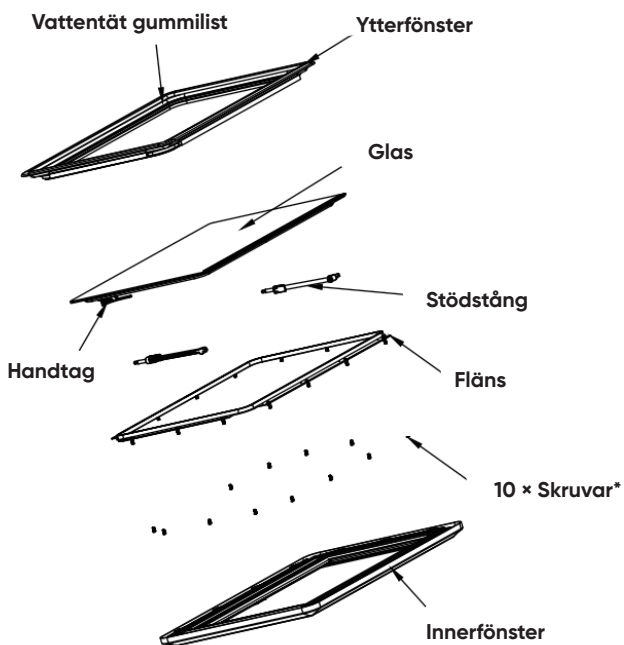

* Extra skruvar ingår i paketet.

Installationsguide

Steg 1

Skär upp en öppning i väggen enligt specifikationerna. Du kan använda den bifogade bruna kartongen som referens för öppningen. Det rekommenderas att göra öppningen 1–2 mm större i både höjd och bredd för att underlätta installationen.

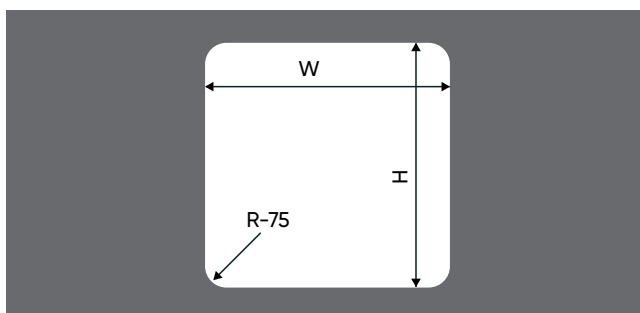

Mått i mm

Väggöppningens storlek

Steg 2

Applicera strukturellt lim runt fönstrets kant för att förbättra vattentätheten.

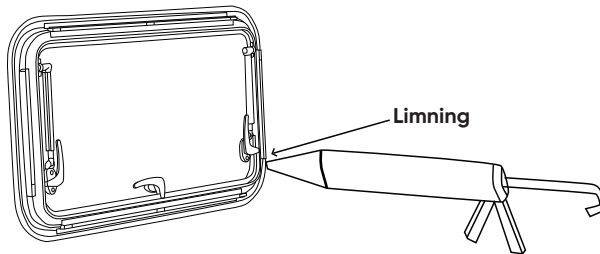

Steg 3

Placera ytterfönstret i öppningen på ytterväggen, och placera sedan flänsen på insidan av väggen. Använd skruvar för att fästa flänsen och ytterfönstret.

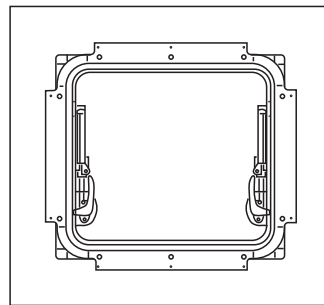
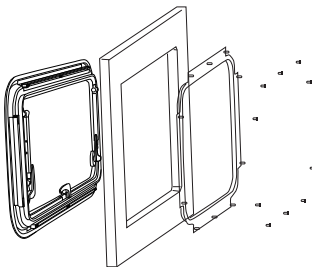
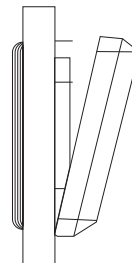
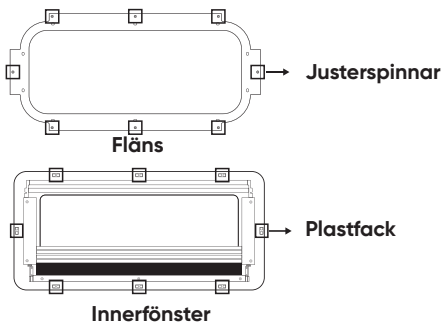

Illustration av fast ytterfönster

Steg 4

Placera innerfönstret genom att föra in justeringspinnarna (6 eller 8 tunna metallstavar, beroende på storlek) på flänsen i plastfacken på innerfönstret. Tryck innerfönstret tills du hör ett klick, och kontrollera noggrant att justeringspinnarna sitter ordentligt i facken.

OBS: Innerfönstret är icke-riktat och kan installeras åt båda håll.



Steg 5

Öppna ytterfönstret genom att låsa upp handtagen och trycka ut glaset. Stäng fönstret genom att dra handtagen och vrida dem tills du hör ett klick.

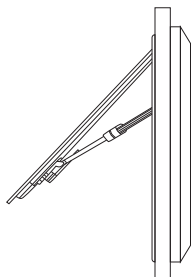

Illustration av installerat fönsterset

Underhåll & Skötsel

Daglig rengöring: Tvätta fönstrets yta med vatten för att ta bort damm och smuts. Rengör fönsterramar och glas med rengöringsmedel (använd ej frätande medel), skölj sedan med vatten och torka.

Tätningkontroll: Kontrollera minst var tredje månad om sprickor har uppstått på grund av åldersrelaterad deformation. Om så är fallet, byt ut fönstret i tid.

Garantivillkor

Varaktighet: Två års garanti för defekter vid normal användning.

Tjänster: Reparation och support erbjuds med giltigt inköpsbevis.

Undantag: Skador orsakade av felaktig användning eller oavsiktligt användningsområde, samt obehöriga reparationer.

Vid frågor eller garantikrav, kontakta: info@farosun.eu